

Piattaforma Carrellata Grande Alzata con Rulliera

Immagine Prodotto

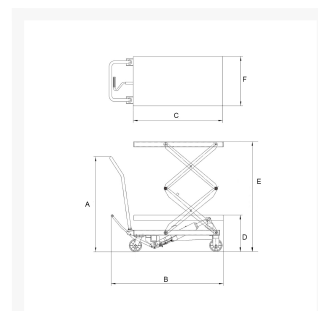

Descrizione

Piano 1220x610

Rulliera a 13 Rulli Folli Ø 48

Ruote in poliuretano Ø 128x40

2 ruote girevoli con freno

Telai portanti di base e piano di carico realizzati con profilati di acciaio elettrosaldati

Piano di carico in lamiera liscia

Pompa a pedale a effetto semplice

Leva comando per discesa a velocità regolabile

VERNICIATURA A POLVERI ACRILICHE
CONFORME NORME CE

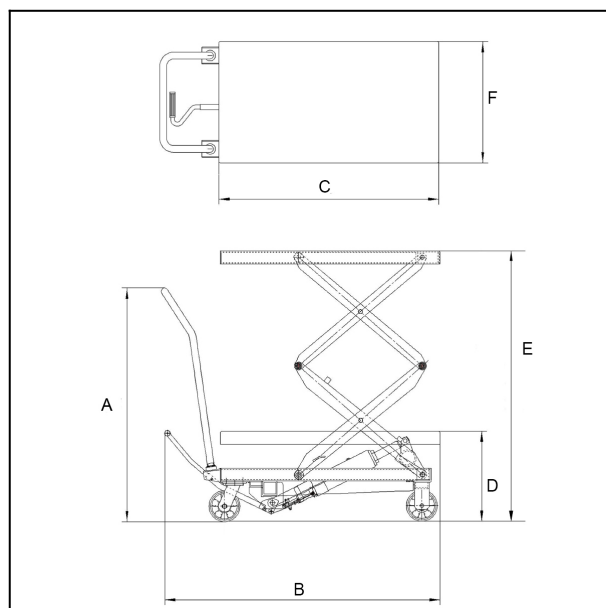

COD	A	B	C	D	E	F	Nr cicli per elevazione massima	Ruote d.	Portata	Peso
PC800DR	1015	1270	1220	445	1500	610	97	128	700	195

Informazioni Aggiuntive

Cod. Prod.	PC800DR
GTIN/EAN	8053853155603
Fornito	Montato - Pronto all'uso
Peso kg	220.0000
Portata kg	700
Colore	Giallo RAL1028
Produttore	Carmeccanica
Garanzia	2 Anni
Conformità	CE