

Transpallet semovente compatto Kg. 1500

Immagini Prodotto

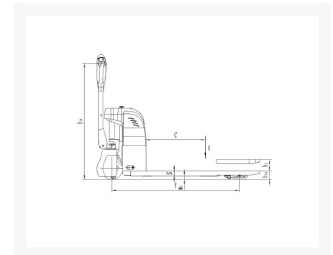

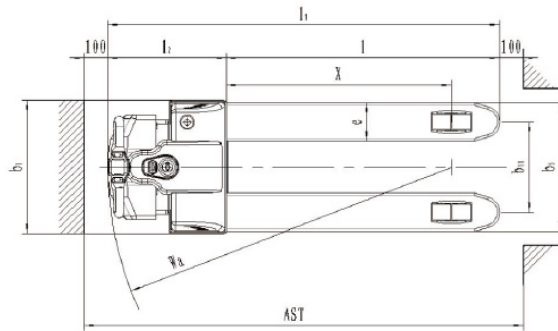

Descrizione

			TNBP15
CARATTERISTICHE			
Portata nominale	Q	Kg	1.500
Baricentro	C	mm	600
Sistema Guida			uomo a terra
DIMENSIONI			
Sollevamento	h3	mm	115
Alzata libera normale		mm	-
Lunghezza Forche	l	mm	1.150
Larghezza esterna forche	b5	mm	540
Larg. Forche x Spessore	e/s	mm	168/48
Lunghezza totale	l1	mm	1.648
Lunghezza Motrice	l2	mm	498
Larghezza	b1	mm	560
Altezza minima timone	h1	mm	700

Altezza massima timone	h4	mm	1.260
Raggio di volta	Wa	mm	1.445
Altezza minima forche		mm	85
Corridoio di stivaggio pallet 800x1200	AST	mm	2.119
PRESTAZIONI			
Traslazione con carico senza carico		Km/h	4.2/4.6
Velocità sollevamento carico/senza carico		mm/s	30/53
Velocità discesa carico/senza carico	y	mm/s	49/36
Pendenza superabile con carico/senza carico		%	4/10
TELAIO			
Ruote parte conducente/carico (M=motrice)		nr	2+1M/4
Ruote stabilizzatrici poliuretano		mm Ø	50x30
Ruota Motrice		mm Ø	220x70
Rulli anteriori Nylon		mm Ø	80x70
Passo	y	mm	1.293
Interasse ruote lato timone	b10	mm	380
Interasse rulli forche	b11	mm	340
AZIONAMENTO			
Motore trazione s 2 60min		Kw	0,65(AC)
Motore sollevamento s 3 7%		Kw	0,8
Controllo Marce			MOSFET
Batteria		V/Ah	24/60
PESI			
Peso a vuoto		Kg	190
Peso Batteria		Kg	24
RADDRIZZATORE			

Carica batteria		V-Ah	24/10
-----------------	--	------	-------

Informazioni Aggiuntive

Cod. Prod.	TNBP 15
Fornito	Montato - Pronto all'uso
Peso kg	190.0000
Portata kg	1500
Colore	Rosso RAL3000
Produttore	Carmeccanica
Paese di Produzione	Italia
Garanzia	2 Anni
Conformità	CE
Disponibilità	Fuori Produzione